



Beaux-Arts
de Marseille
INSEAMM

samedi 09h
18h

05

mars²²

PORTES
OUVERTES

LOOK &...

• Journée portes ouvertes

× Extérieur / À l'entrée de l'École

Lancement d'un jardin de plantes tinctoriales odorantes par Marine Douet Ortiz (artiste, diplômée) et d'une parcelle de maraîchage par l'École et ses étudiant·e·s.

× Extérieur /chemin

POTO #10 (acrylique sur poteau en métal / hauteur : 110 cm)
@lebigdam

× Accueil / hall

Informations par l'équipe pédagogique sur les cursus, le concours d'entrée, les admissions par équivalence, les dérogations, la mobilité internationale, les bourses, la classe préparatoire, le programme de professionnalisation des étudiant·e·s et des diplômé·e·s, le programme d'accueil des étudiant·e·s sourd·e·s et malentendant·e·s PiSOURD/PiLAB.

× Accueil / Salle 2

Ateliers des Beaux-Arts de Marseille
Dessin, dessin numérique.

× Visites

Visites de l'école avec les étudiant·e·s.
Le bâtiment conçu par l'architecte René Egger est labellisé "architecture contemporaine remarquable".
Départ dans le hall d'accueil environ toutes les demi-heures : de 10h à 12h et de 13h30 à 16h30.

Accueil et visite avec interprète LSF (langue des signes française) : de 14h à 16h30

× Bibliothèque, éditions

Présentation de publications des enseignant·e·s, des artistes diplômé·e·s, des éditions de l'École.
Renseignements sur l'accompagnement documentaire des étudiants qui souhaitent passer les concours dans les écoles supérieures d'art et de design.

× Amphithéâtre

Projection continue de portraits d'étudiant·e·s, diplômé·e·s, vie des ateliers, extraits de Studio (chaîne YouTube de l'école).

Présentations de workshops et accrochages

Workshops : ateliers intensifs menés par des invité·e·s avec des étudiant·e·s. Le public est convié à découvrir les travaux réalisés pendant la semaine du 28 février au 4 mars 2022.

× Salle d'exposition 10A

– DATAS Invité : Sylvain Couzinet-Jacques, photographe

× Salle d'exposition 10B

L'Aquabane, exposition collective des lauréat·e·s et projets des étudiant·e·s de l'option design des Beaux-Arts de Marseille du concours national de micro-architecture sur l'eau, Minimaousse 8, initié par la Cité de l'Architecture et du Patrimoine (Paris).

× Atelier E2

Miniature indienne
Invité·e·s Ajay et Vinita Sharma, artistes

× LoAD, cabines de montage

– Refaire, Invité Naïm Aït-Sidhoum, réalisateur
– Créations vidéo d'étudiant·e·s

× D3, D3 BIS

D'une histoire à l'autre
Invitée Ymane Fakhir, artiste

× Atelier Édition / E4,E5

Le feu de la terre
Invitée Félicité Landrison, graphiste

× Extérieurs, Studio Son

Micro-radio
Invité Julien Clauss, artiste

× Atelier B2

It's all connected
Invitée Aïda Salander, artiste

× Atelier B6

Projections et présentation de PiSOURD

Concerts

× Patio A - LoAD

– 12h – DJ set de l'artiste Aïda Salander
– 12h30 – DJ set d'Erika Lowin Sacco, étudiante internationale
– 13h – 14h Live d'Anthony Pillette, enseignant aux Beaux-Arts de Marseille, et des étudiant·e·s du conservatoire, Éric, Leonardo, Typhen et Alex Dss
– 16h : Concert de GLITCH

Cartes blanches aux étudiant·e·s

× Patio A, Atelier A2

15h, performance (durée 15mn), par Émile Brutus et Julian Rose étudiants en classe préparatoire

× Patio C5/C6

Collectif Mastic, avec Brontë Scott

× Patio A1

Dessin au Henné, avec Zoé Bardot et Marie-Myriam Soltari

× Patio E, ateliers E4 et E5

De 11-12h / 14-15h / 16-17h. Découverte de la sérigraphie, avec Gabrielle Alexandre et Hugo Hu Vinh

× Affichage participatif dans l'École,

« la parole est à vous » par Eva Leroi, étudiante en design

× Piliers de l'escalier central

Performance de Manu Li Wanxu (artiste, diplômé) dans le cadre d'une résidence.

× Labo Peinture E1 (mezzanine)

Accrochage collectif des étudiant·e·s en année 3 et 5, option art

Visites des ateliers techniques

Accueil par les professeur·e·s, les assistant·e·s et les étudiant·e·s dans les ateliers techniques.

Plateforme numérique — LoAD

× **Patio B — atelier B1**
dédié à la création numérique

Plateformes de fabrication numérique

× **Patio B — atelier B2,B5**

Atelier des langues

× **Patio B — atelier B6**

Édition/impression

× **Patio E — ateliers E4, E5**

Labo peinture

× **Patio E — atelier E (mezzanine)**

Métal

× **Patio E — atelier E6**

Bois

× **Patio C — atelier C7**

Son

× **Patio D — ateliers D2, B1**

Terre / moulage

× **Patio D — atelier D1**

Infographie

× **Patio B — atelier B2**

Photographie

× **Patio D — atelier D3**

Les ateliers des étudiant·e·s

Classe préparatoire

× **Patio A — atelier A2**

Option art

× **Patios A, B, C, D, E**
ateliers A1, A4, B4, C3, C4, C5, C6, D4, D1, E2, E8

Option design

× **Patio C — ateliers C1, C2**

...LISTEN

• Émission en direct et en public

× **Patio B, LoAD**

Sur les ondes de **Radio Grenouille 88.8fm, DAB+ et webradio.**

• Diffusion sur la chaîne YouTube des Beaux-Arts de Marseille

Vos questions par tchat.

10h00 – 11h00

Accueil par Jean-Marc Coppola, président du CA de l'INSEAMM, Pierre Oudart directeur général de l'INSEAMM et Inge Linder-Gaillard directrice des Beaux-Arts de Marseille.

Présentation par les professeur·e·s des Beaux-Arts de Marseille, des options art et design, de la Classe préparatoire et de la programmation artistique et culturelle.

11h00 – 12h00

Nos invité·e·s : réseaux professionnels et internationaux, galeries, artistes et designer·euse·s diplômé·e·s de l'École, workshops.

12h00

DJ set de l'artiste Aïda Salander

12h30

DJ set d'Erika Lowin Sacco, étudiante internationale

13h00 – 14h00 Live d'Anthony Pillette, enseignant aux Beaux-Arts de Marseille, et des étudiant·e·s du conservatoire, Éric, Leonardo, Typhen et Alex Dss.

Séquences de l'après-midi avec **interprétariat en LSF** (langue des signes française).

14h00 – 15h00

Présentation par les professeur·e·s des Beaux-Arts de Marseille, du programme PiSOURD, des options art et design, de la classe préparatoire, des ateliers des Beaux-Arts de Marseille et de la programmation artistique et culturelle.

15h00 – 16h00

Nos invité·e·s : réseaux professionnels et internationaux, galeries, artistes et designer·euse·s diplômé·e·s de l'École, workshops.

16h00

Concert de *GLITCH*

Merci à nos invité·e·s : Véronique Collard Bovy (PAC), Anne Vimeux (SISSI club), Laurent Le Bourhis, Ronald Reyes Sevilla (DOS MARES), Céline Ghisleri (Voyons voir), Jean-Charles Bureau (artiste), Marine Douet Ortiz (artiste), Camille Charnay (artiste), Victoria Lièvre (designeuse), Pierre-Etienne Ursault (artiste), Aïda Salander (artiste), GLITCH...

Diego Esposito,
latitude 43°13.62'N/
longitude: 5°26.175'E

✘ Pôle peinture / dessin

✘ Pôle média

D2
niv. -1

(mezzanine)
3
B6
B5
B4
RT
B3
B2
M
niv.-1

Jean-Daniel Berclaz,
Coupe-vent

✘ Galeries

École d'architecture ensa-Marseille

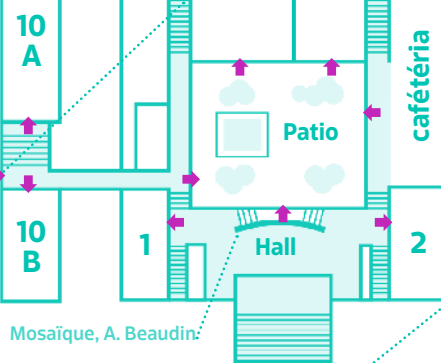

Sculpture, DICOÏ

À l'étage

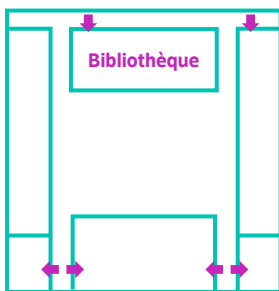

Salle des professeur-e-s
Service des enseignements,
de la recherche
et de la vie étudiante
Service éditions
et relations extérieures

Comptabilité

Direction générale
et administration

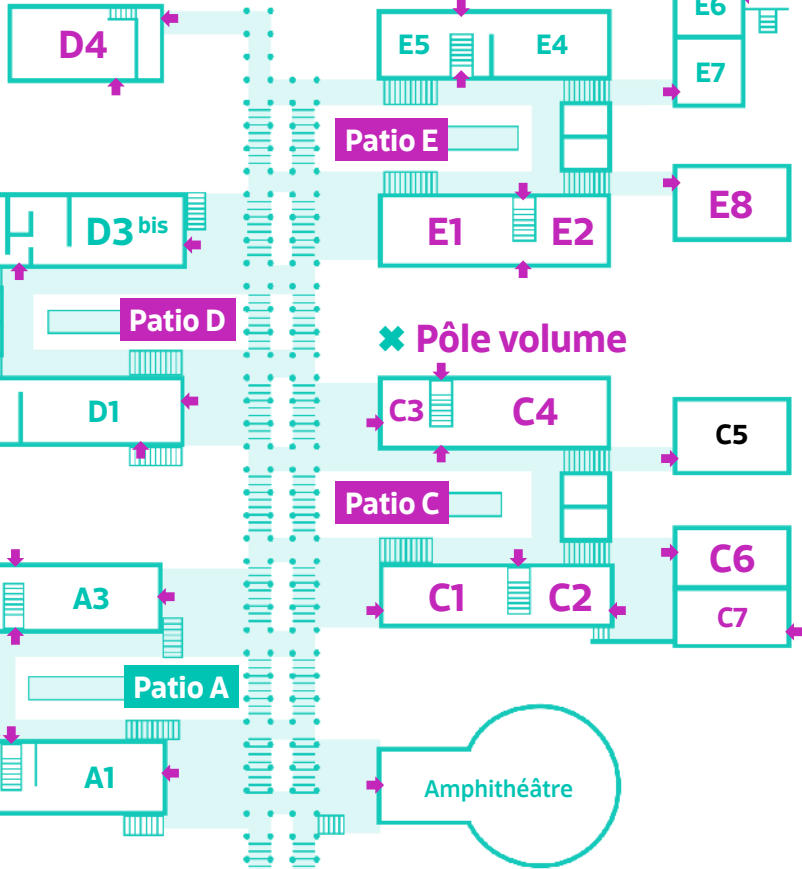

Plan de l'École

Ateliers techniques

Plateforme LoAD	B1
Impressions numériques / infographie	B3, B5
Fabrication numérique	B2
Maquette(s), 3D, design	C1
Bois	C7
Terre, verre, moulage	D1
Son	D2
Photographie	D3
Édition	E3
Lithographie, offset, gravure	E4
Sérigraphie	E5
Métal	E6
Labo peinture (sur mezzanine)	E1

Pratiques théoriques et artistiques

Salles de cours	1, 2, 3
Amphithéâtre	
ARC, séminaires	D3 bis

Galleries

Salle d'exposition haute	10A
Salle d'exposition basse	10B
Salles de présentation	A3, C5

Bibliothèque

Beaux-Arts (à l'étage)	
Architecture (rez-de-chaussée)	

Magasin, Régie technique	M, RT
--------------------------	-------

Classe préparatoire

Patio A

Atelier	A2
---------	----

Année 1

Patio A

Ateliers	A1, A4
----------	--------

✖ Pôle volume

Patio C

Ateliers art	C3, C4, C6
--------------	------------

Ateliers design	C1, C2
-----------------	--------

✖ Pôle peinture / dessin

Patio E, D

Ateliers	E1, E2, E8
----------	------------

D4

✖ Pôle média

Patio B

Ateliers	B6, B4
----------	--------

Bienvenue aux Beaux-Arts de Marseille

L'ensemble de l'équipe et des étudiant·e·s est ravi de vous accueillir. Prenez votre temps, promenez-vous, découvrez ce qu'il y a à voir et à entendre... *look and listen* !

Une des plus grandes et des plus anciennes écoles d'art de France pour former les créateur·rice·s de demain.

Une école supérieure publique inscrite dans l'enseignement supérieur et sous tutelle du ministère de la Culture.

L'école des Beaux-Arts de Marseille est un établissement d'enseignement supérieur public qui délivre des diplômes reconnus nationalement et internationalement donnant grade universitaire. Elle est sous la direction d'Inge Linder-Gaillard depuis décembre 2021. Le diplôme en 3 ans, diplôme national d'art (DNA) option art ou option design, donne **grade de licence**. Les étudiant·e·s titulaires d'un DNA peuvent acquérir en deux ans le diplôme de second cycle : le diplôme national supérieur d'expression plastique (DNSEP) option art ou option design, qui donne **grade de master 2**. L'école est inscrite dans le schéma européen de l'enseignement supérieur, qui permet le portage des crédits obtenus chaque semestre d'un établissement à un autre, école d'art ou université. Elle relève pour les enseignements et la recherche du ministère de la Culture.

Une école connectée avec le territoire et avec le monde

L'École est conventionnée avec Aix Marseille Université et l'EHESS et elle est membre de la Conférence régionale des Grandes écoles – Région Sud-PACA. Elle est labellisée Erasmus+ et engagé dans des partenariats avec plus de 50 écoles supérieures d'art et design à l'international, des universités, des institutions d'art contemporain, des entreprises. Elle collabore intensément avec la scène artistique et culturelle marseillaise. Elle est membre de Provence Art Contemporain (PAC), réseau des galeries et lieux d'art contemporain, de L'école(s) du sud (réseau des écoles supérieures d'art Provence-Alpes-Côte d'Azur et Monaco), de l'Association nationale des écoles d'art (ANdÉA) et par extension de l'Elia (le réseau européen des écoles d'art).

Un site remarquable – une responsabilité sociétale environnementale et d'égalité des chances

L'école des Beaux-Arts de Marseille a été fondée par des artistes de la Ville en 1752. Depuis 1968, l'École est installée, avec l'école nationale supérieure d'architecture de Marseille, à Luminy, à l'orée du Parc national des Calanques, dans un parc de plus de 20 hectares. Ses 13 000 m² d'ateliers en font une des plus grandes de France. On doit ses locaux à l'architecte marseillais René Egger, disciple de Le Corbusier (labellisée architecture contemporaine remarquable). L'École s'éveille à ses responsabilités environnementales et travaille sur la transition écologique au sein des services supports, la pédagogie, la recherche. Depuis 2018, elle a intégré le programme *Égalité des chances en école d'art et de design*, initié par la Fondation Culture & Diversité. En 2022 elle a fondé sa nouvelle *Mission égalité*. L'École est par ailleurs site pilote depuis 2005, pour l'accueil des étudiant·e·s sourd·e·s et malentendant·e·s (PiSOURD).

Le choix de 3 ou 5 ans d'études en art ou en design

Deux grandes options sont proposées aux 400 étudiant·e·s à partir de la deuxième année : art et design. Chaque étudiant·e est amené·e au cours de ses études à préciser sa pratique d'artiste ou de designer·euse. Les nombreux ateliers techniques assurent la **diversité des pratiques** et des médiums proposés. Les **enseignements pratiques et théoriques**, souvent de manière transversale, sont assurés par une soixantaine d'enseignant·e·s tou·te·s inscrit·e·s dans le monde professionnel : **ateliers, workshops, cours et séminaires, conférences, rendez-vous individuels, mises en situation et accrochages, voyages pédagogiques...**

Une classe préparatoire

La classe préparatoire publique permet à une vingtaine d'étudiant·e·s de **se préparer aux concours de l'ensemble des écoles d'art et design en France**. La classe préparatoire est agréée par le ministère de la Culture et ses étudiant·e·s peuvent ainsi bénéficier des services du CROUS et notamment des bourses sur critères sociaux. L'école est membre de l'Association nationale des prépas publiques aux écoles d'art (APPÉA).

Devenir auteur·rice... de sa propre vie

Faire une école d'art, c'est expérimenter et apprendre de nombreuses techniques artistiques, c'est travailler avec des professionnel·le·s, c'est **apprendre à concevoir son travail personnel et à le défendre** par écrit et par oral, c'est devenir autonome. L'École, grâce à ses ateliers techniques, permet de s'essayer à de nombreuses pratiques avant de trouver sa propre expression. Chaque étudiant·e construit ainsi son parcours d'études individualisé, guidé par ses enseignant·e·s et les coordinateur·rice·s d'année et d'option. En art, il s'agira tout aussi bien de **peinture, de dessin, que de sculpture, d'installations, pratiques performatives et corporelles, de son, de vidéos, de films...** La plateforme numérique (LoAD) permet d'expérimenter de très nombreux formats. En design, les étudiant·e·s apprennent à se reconnaître dans les vastes territoires des différentes formes de design et à se spécialiser : **design d'objet et de mobilier, design d'espace**.

Une école ouverte sur les univers professionnels

Chaque année, une soixantaine d'invité·e·s extérieur·e·s internationaux·ales interviennent à l'École dans les workshops, conférences, séminaires et rencontres, préparations aux diplômes. C'est ainsi la diversité du monde de la création qui vient à la rencontre des étudiant·e·s. Les jeunes créateur·rice·s sorti·e·s des Beaux-Arts de Marseille bénéficient d'un suivi assuré par l'ensemble de l'équipe de professeur·e·s et plus particulièrement par le service de l'insertion professionnelle qui suit les étudiant·e·s jusqu'à 5 ans après leur diplôme. Déjà en cours de cursus des modules de professionnalisation sont proposés (cadres juridiques, statut de l'artiste-auteur·rice·s, droits d'auteur·rices, préparation de CV, de portfolio, de la lettre de motivation, de dossiers d'appels à projets...).

L'INSEAMM

Depuis mars 2020, les Beaux-Arts de Marseille, le Conservatoire Pierre Barbizet (1800 élèves) et l'Institut de formation artistique Marseille Méditerranée (IFAMM – 500 adhérent-e-s dans ses Ateliers et la formation continue avec le certificat de formation de plasticien-ne intervenant-e – CFPI) font partie de l'Institut national supérieur d'enseignement artistique Marseille Méditerranée (INSEAMM) sous la direction générale de Pierre Oudart. C'est un établissement territorial de la Ville de Marseille (établissement public de coopération culturelle) soutenu par l'Etat. De nombreux liens entre les établissements de l'INSEAMM se tissent et des projets de développent pour faire évoluer l'INSEAMM vers un véritable institut pluridisciplinaire d'enseignement et éducation artistique d'envergure internationale unique en son genre en France.

Les débouchés / les métiers ?

80% des jeunes diplômé-e-s en arts plastiques ont un emploi rémunéré trois ans après le diplôme (source ministère de la Culture 2019). Les carrières sont très diversifiées et se caractérisent généralement par une pluriactivité.

Les métiers de l'option Art

Créateur-riche en art : artiste-auteur-riche-s, créateur-riche-s, concepteur-riche-s, par l'expérimentation de différents médiums : dessin, peinture, photographie, vidéo, cinéma, sculpture, volume, métal, bois, céramique, installation, pratiques sonores, pratiques éditoriales, nouveaux médias, performances...

- Métiers de l'audiovisuel : photographe, vidéaste, cinéaste, ingénieur-e son, musicien-ne, designer-euse sonore
- Métiers de l'exposition et de la diffusion : commissaire d'exposition, directeur-riche artistique, critique d'art, scénographe, régisseur-euse, médiateur-riche culturel-le, chargé-e de programmation culturelle et mécénat, galeriste.
- Métiers de l'enseignement : professeur-e d'arts plastiques, artiste intervenant en milieu scolaire, enseignant-e en école d'art...

Les métiers de l'option Design

- Métiers du design, du web et de la communication : designer-euse d'objets et de services, designer-euse graphique (infographiste, PAO, typographe, éditeur-riche, métiers du livre...), webdesigner-euse, illustrateur-riche, concepteur-riche de nouveaux médias
- Métiers de l'audiovisuel : photographe, vidéaste
- Métiers de l'exposition, de la diffusion et de la scénographie : designer-euse d'espace, designer-euse de production, directeur-riche artistique, régisseur-euse, scénographe, muséographe, arts de la scène, designer-euse / architecte d'intérieur, médiateur-riche
- Métiers de l'enseignement

Bonne visite aux Beaux-Arts de Marseille !